

Maquetado de textos

Gustavo Naranjo Chacón

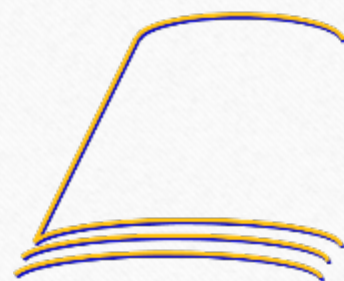

40 aniversario
Programa de Producción
de Material Didáctico Escrito

Antecedentes



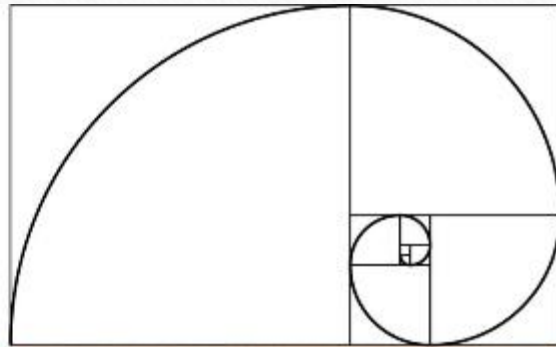
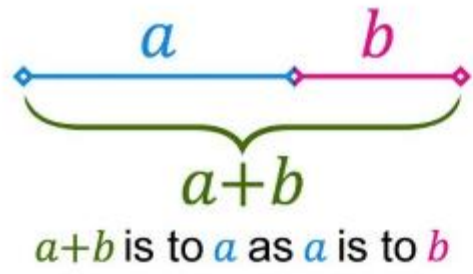

$$\varphi = \frac{1 + \sqrt{5}}{2} \approx 1,6180339887498948 \dots$$

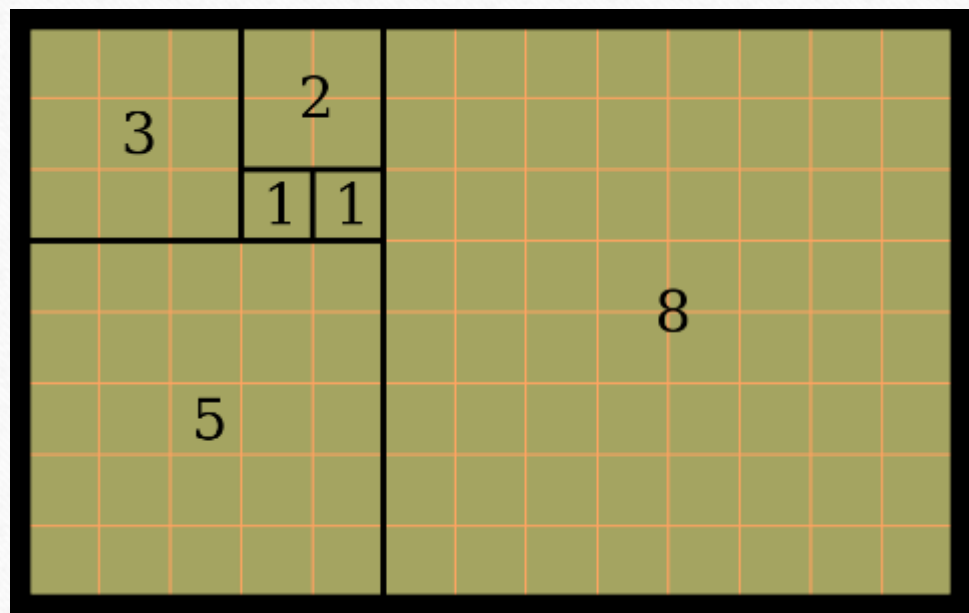
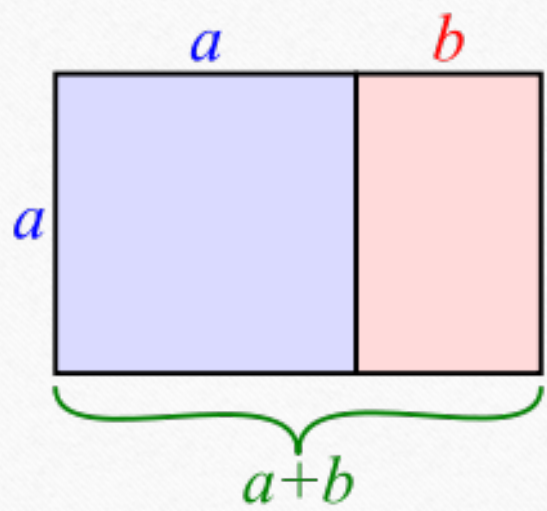
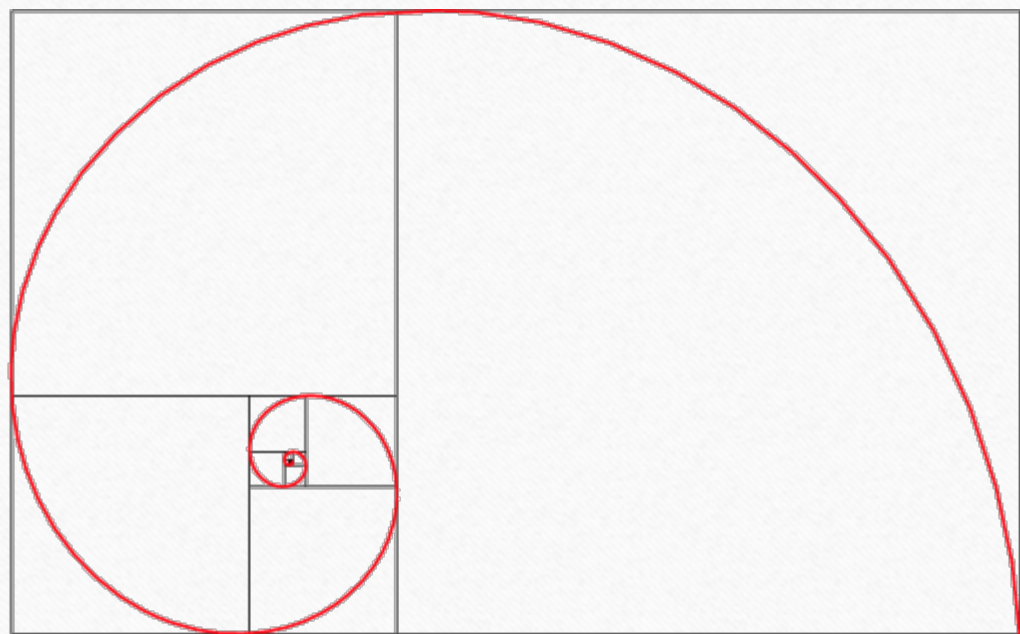

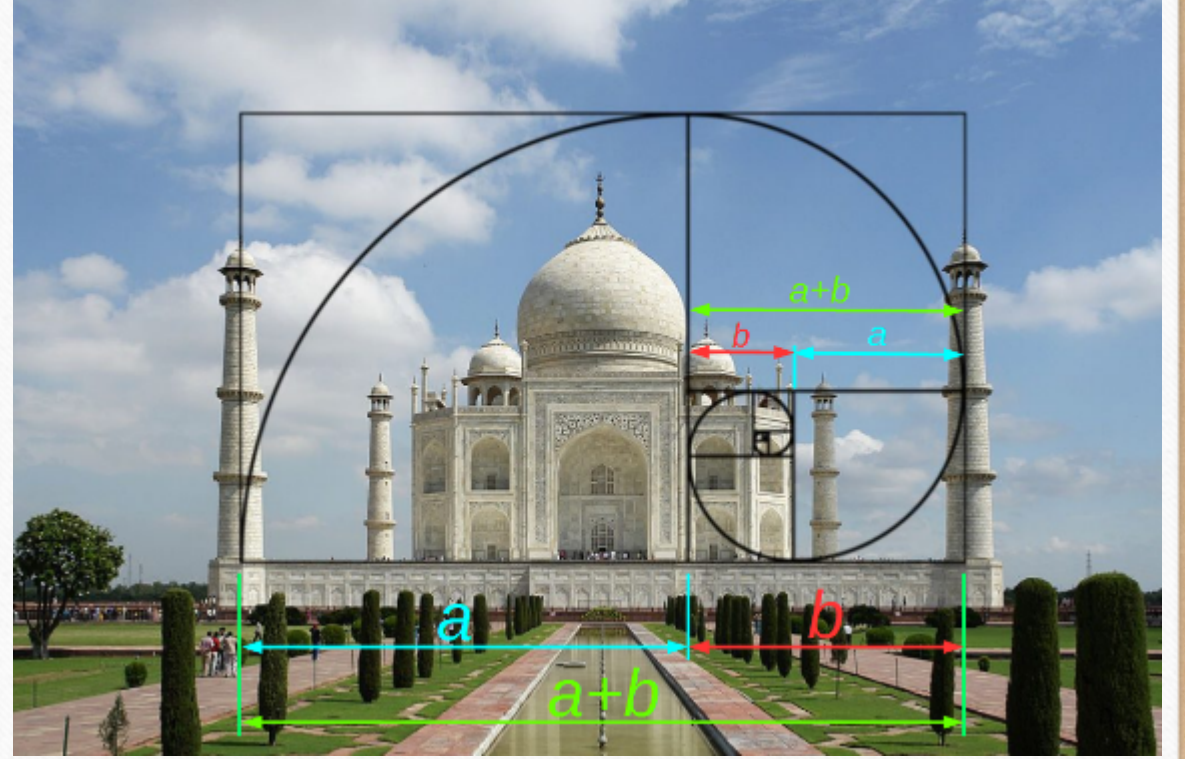
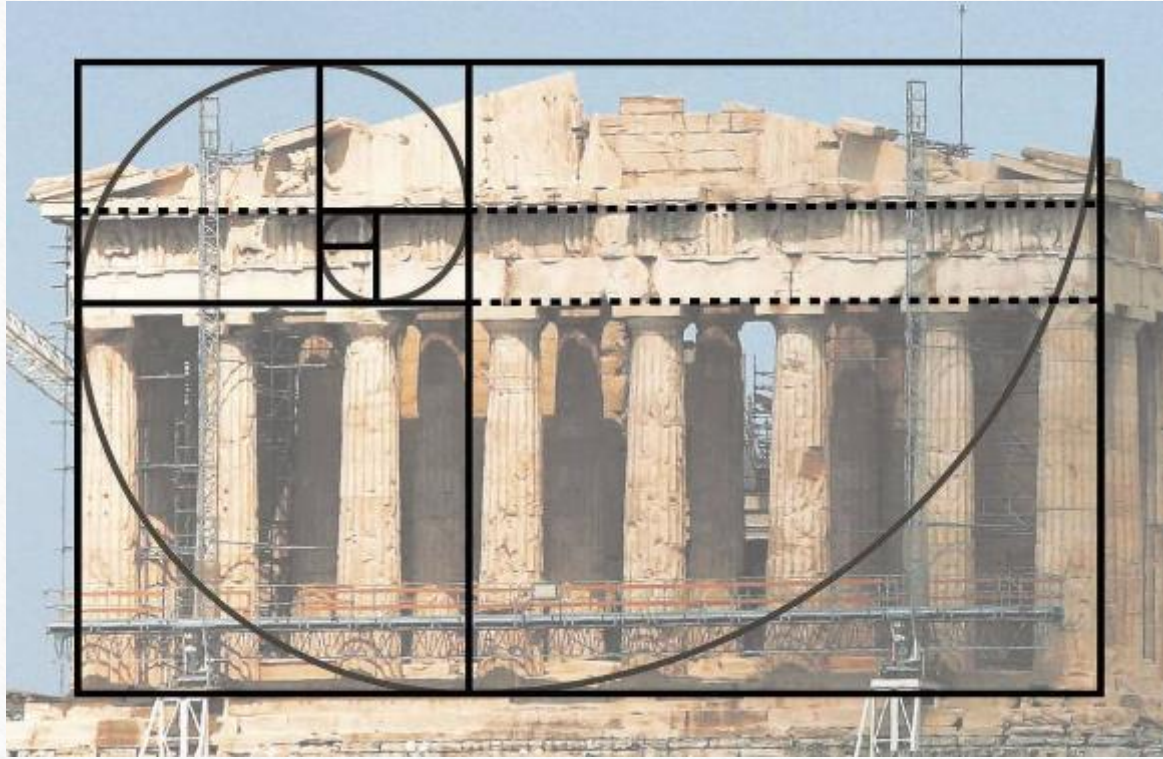

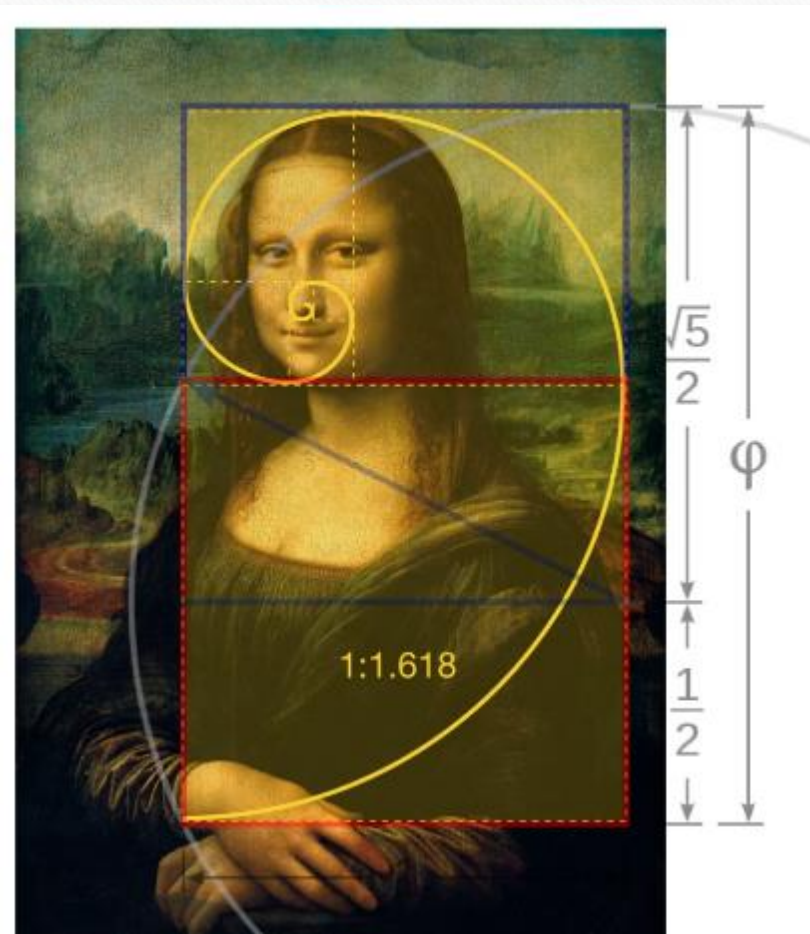
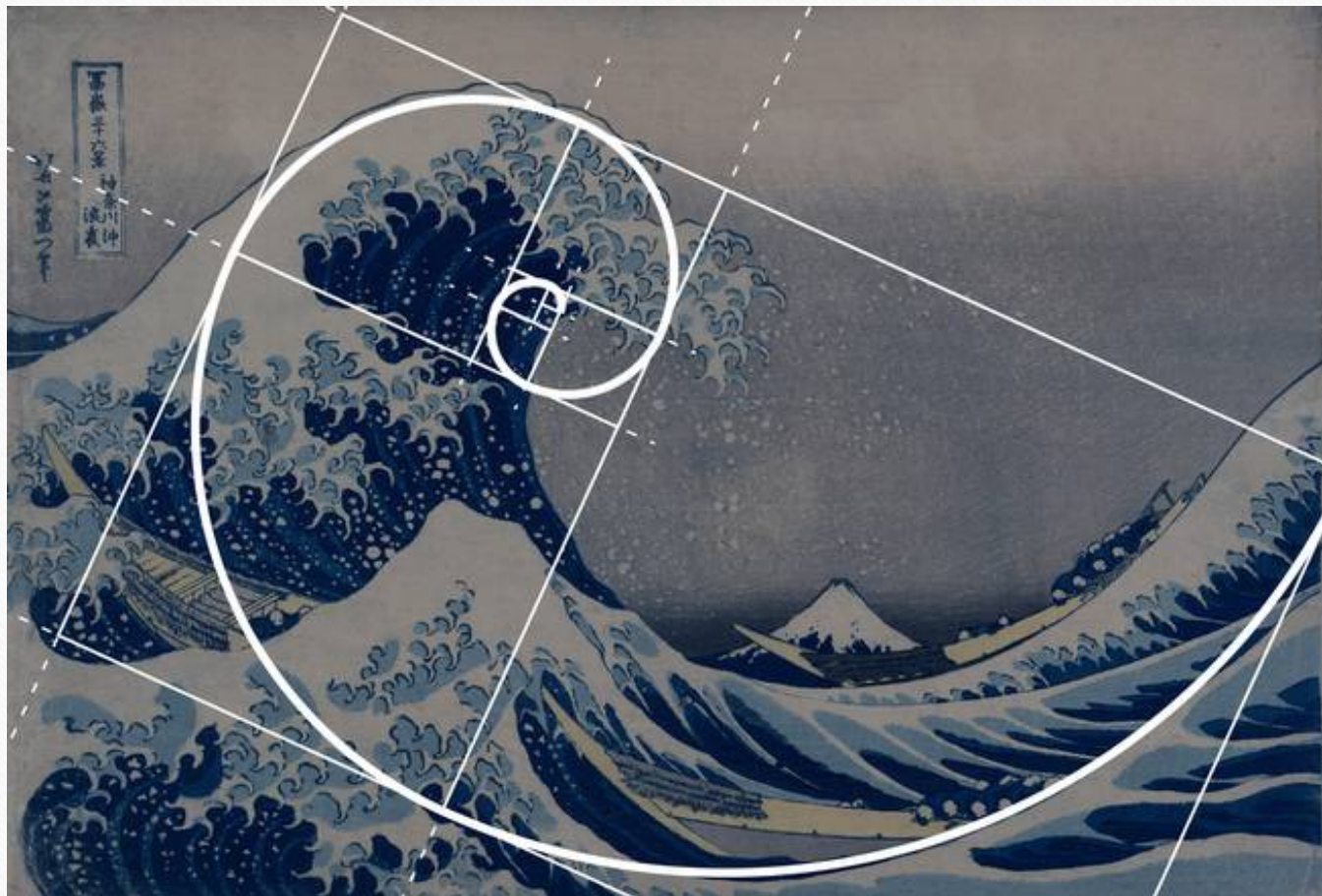

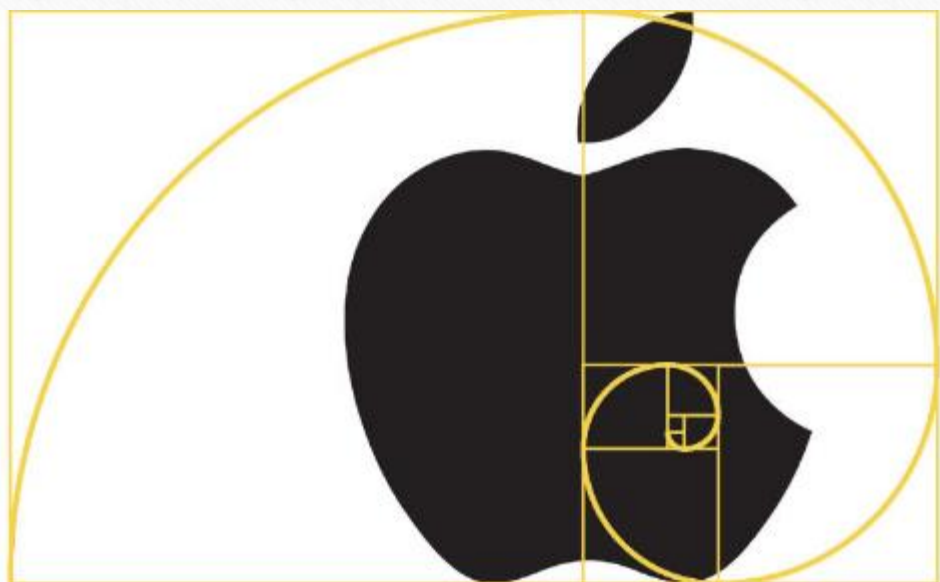

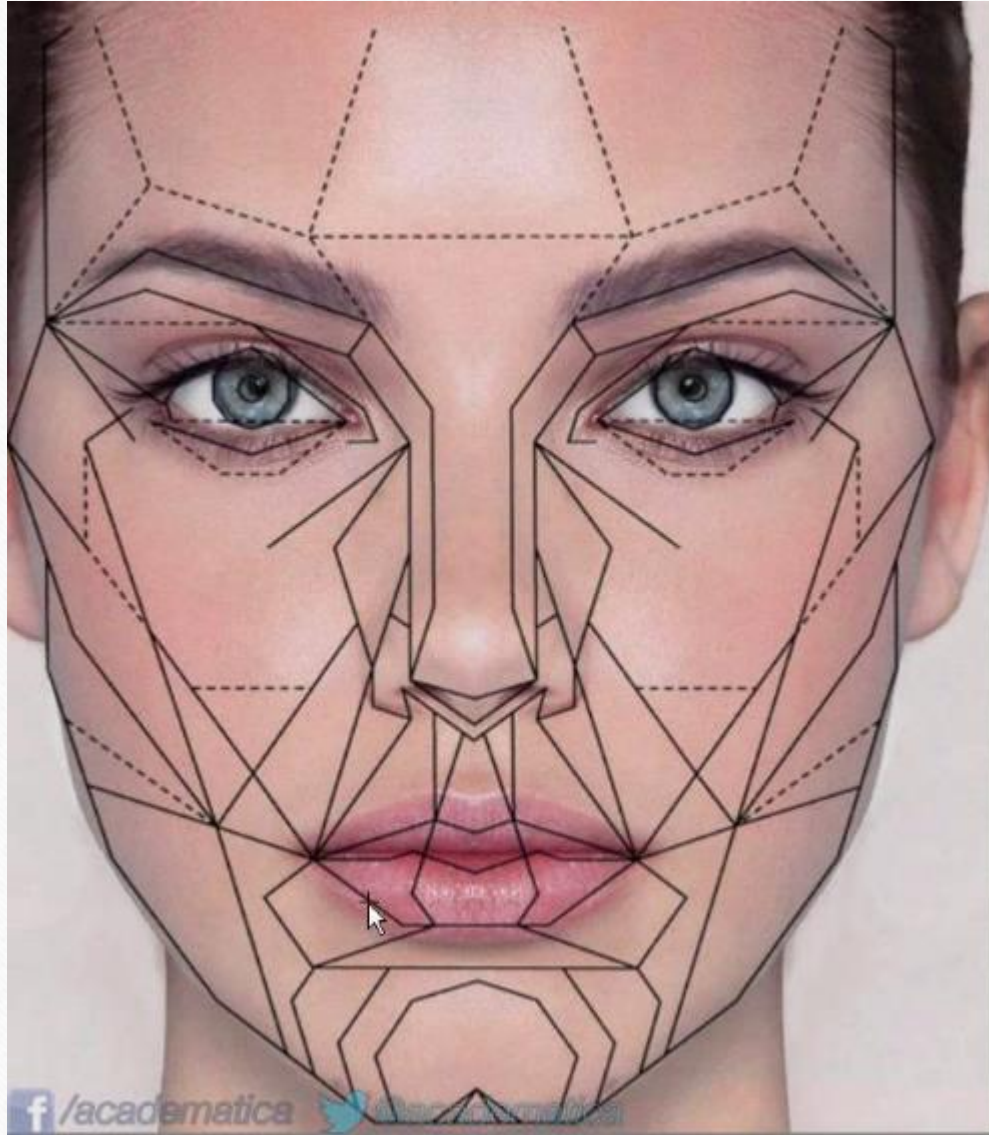

f /academica

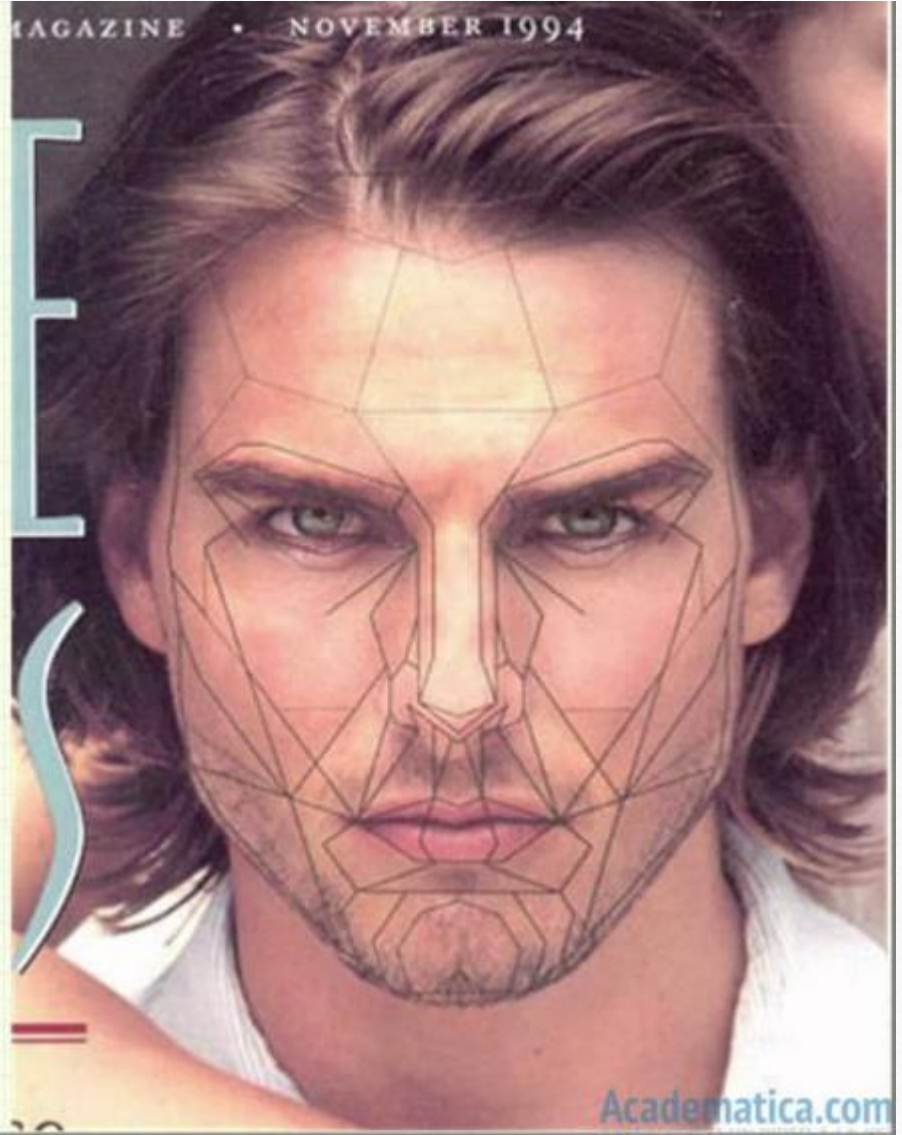

MAGAZINE • NOVEMBER 1994

E

S

Academica.com



此中說故此施羅尼名為上
如經我諸受苦及我有不
而則顯其苦樂分位不捨
除一切有情若故忍受其苦
位不捨有情自所有樂
不捨有情能除彼苦令彼
斷資緣及苦所逼諸有
熟之相言成熟者今諸
度熟佛法者如經我諸所
者諸謂力等成熟彼者

+R:7RiR:3V:7T:1M7RI*:1+R:1M+T
 *1T:7#H+R:*1T:4N0Y:YNTDTP:NI:3V:
 *1M:7R+K1T:PR+T+R:NI:1T:3:4+ 58
 R+R:Y1T:1T+R:Y1T:Y+D1T:YNTD
 P:1R:1T+T:1T+T+H: B#1T:Y1R+H
 R:4N0Y:3*:1R+3V:YNTDTP:YIRI1
 D*N:Y1R:3*1T+Y+H:4R:Y1Y
 IRITD*N:Y1R:Y1R+T:Y1R:Y1R
 *1T+R:Y1T:Y1T+R: B#1T:1T:41T 59
 P:41T:1T+*1T:1T+R+T:Y1R:Y1T:Y1T
 1T:41T+Y1T:41T:Y1Y+T:Y+D1T
 PR+T+R:41T+3V:Y1T:1T+Y1R+T
 Y1T+R+T:1T:41T:4YNTD: B#1T+3V
 *N1T:1T:41R:Y1T:Y1Y+T:Y1T:

...ris ac uati pite sa sus cui ro
 la lu tari nostro pomip... bgar i gi
 ...ante euouac to ame
 ...ro htri. euouac. ps dd
 ...omni temp i plabus medi
 ...ent atq uiribus totis dno m
 ...nam gular pmpios pnt ca
 ...neto cu suis las uigraui anla
 ...igredi celi simul t hram dnce vi
 ...ret hoc nobi raras bti pa
 ...quis uir
 qui non
 abut i co
 silio ipioy
 t i via pe
 catoru no
 stent: t i
 cathedra
 uelalene no ledit
 dmi uoluntas ei: t lege ei me
 ditabit die ac nocte
 Et erit

annu regni sarchie. **M**itit aut quarro nona die mensis obdormit famo cui-
tatem: et non erat alimentum ipsi tere.
Et dirupta est ciuitas: et omnes uia bel-
larum eius fugerunt: et cetera: de ciui-
tate nocte per uiam porte que est inter
duos muros et ducit ad ortu regio-
caldro obfidemibus urbem in gero:
et abierunt per uiam que ducit in hemanu.
Persecutus est aut caldron rex: re-
gion: et apprehendit sedechiam in dete-
ro quod est iuxta ihericho: et omnes comi-
tans eius dissipat ab eo. **C**umq; com-
prehendissent regem adduxerunt eum
ad regem babilonis in rebatha que
est in terra euach: et locutus est ad eu-
iudicia. **E**t iugulauit rex babilonis
filios sedechie in oculis eius: sed et o-
mnes principes iuda occidit in rebath-
tha. **E**t oculos sedechie eruit: et uinxit
eum in compedibus. **E**t adduxit eu rex
babilonis in babilonem: et posuit eu
in domo carceris usq; ad die mortis
eius. **I**n mense aut quito-decimo me-
sis ipse est annus decimus nonus nabu-
chodonosor regis babilonis: uenit
nabuzardan princeps milie qui sta-
bat coram rege babilonis in iherusa-
lem: et increpauit domum domini et domum
regis: et omnes domus iherusalem: et omne
domum magnam igitur contulit: et to-
tum munit iherusalem per circuitum de-
struxit cunctos specus caldron qui e-
rat cum magistro milie. **D**e paupri-
bus aut ipse et de reliquo uulgo quod
conuiderat in ciuitate et de presbitero q;
ceteros de multitudinē: et transtulit na-
buzardan princeps milie: de paupri-
tibus uero tere reliquit nabuzardan
princeps milie uinicos et agricolas.
Columnas quoq; terris que erant in

domo domini et baso et mare erant
quod erat in domo domini conser-
uauit calda: et nullo die omne ro regis in
babiloni. **E**t lectos et aragras et plati-
na et scias et mortaria et oia uasa
era q; in ministerio fuerat tulit: et ydri-
as et thymiamatru et urcos et plures et
caldabra et mortaria et ceteros. **D**uxit
q; aurea aurea: et q; argentea argentea.
Tulit magister milie columnas duas
et mare unū: et uilos duodecim q;
erat sub baso: q; fecerat rex salomon
in domo dñi. **M**o erat pō: et oia omni-
uulsoy ipi. **D**e columnis aut: dec et octo
cubiti altitudinis erant et colūna una:
funiculū duodecim cubitos circumbarat.
Porro grossitudo ei quatuor digiti:
et in uulso: cana erat: et capitea super
uulsoy era. **A**ltitudo capitei unū quā-
tuor cubitos: et retia et malagranata
supra coronā in circuitu: omnia era.
Et fuerat malagranata nonaginta
depōntia: et omnia malagranata cen-
tum retia circumdabant. **E**t tulit ma-
gister milie saciam sacerdotem pri-
mum: et sophoniam sacerdotē secundū:
et tres custodes uehibili. **E**t de ciuitate
tulit eunuchū unū q; erat ipse sup ui-
ros bellatores: et septē uiros de hijs q;
uoluerat facie regis q; inueni sūt in ciui-
tate: et scribā principē milie q; p̄baber
tyrones: et sexaginta ueros de ipso tere
qui in uulsi sūt in medio ciuitatis. **T**ulit
aut ros nabuzardā magister milie:
et duxit eos ad regē babilonis et rebath-
tha. **E**t posuit eos rex babilonis: et in-
fecit eos in rebatha in terra euach. **E**t
trāslat: et iuda de terra sua. **I**ste ē ipse que
erābulit nabuchodonosor i anno septimo:
induo me milia: et uiginti. **I**n anno
octauo iuda nabuchodonosor erābulit
de iheru aias odigēstingitaduos.

In anno uicesimo octo nabuchodo-
nosor transtulit nabuzardan magi-
ster milie annos iudoy sexingenta
et quadraginta quinq;. **D**ieo rego
annue: quatuor milia sexcent. **E**t sa-
dum est in tricesimo primo anno tras-
migrationis ioachin regis iuda duo-
decimo mense uicesima quinta mensis
eleuauit eu iherodach rex babilonis
ipso anno regni sui caput ioachin re-
gis iuda: et duxit eum de domo car-
ceris: et locutus est cum eo bona. **E**t po-
suit eum in domo carceris: et mura-
uit uehimenta carceris eius: et comede-
bat panem coram eo semp cunctis die-
bus uite sue. **E**t abaria et abaria p̄u-
a dabatur ei a rege babilonis statura
per singulos dies: usq; ad die mortis
sue cunctis diebus uite eius.

Amtraoos iherim



Quod factum est postquam in
captiuitate sedechus
est iherusalem et iherusa-
lem deserta est: sedit
iherusalem propheta
flans et plangens lamē-
tatione hac in iherusalem: et ama-
ro animo suspirans et uulso dicit.

Aleph **Q**uomodo sedet sola ciui-
tas plena ipso. **F**ada est hie uidua do-
mina genitrix: princeps puiscan fada
est sub tributo. **S**ech **P**lorans plora-
ns in nocte: et lacrima eius in manili-
bus. **S**ton est qui consolatur eam: et
omnibus carnis eius. **O**mnes amia
et sperantia ea: et facti sunt ei inimici.
Symd **M**igravit iudas: prope abbi-
thronē et multitudinē seruatus. **M**abi-
tauit inter gentes: nec inuenit requiē.
Duante p̄secutores et apprehenderunt

tam inter angustias. **D**elch **U**ie fr-
on lugret: eo q; nō sint qui ueniunt
ad solamitarem. **O**mnes porte eius
deseruit: sacro doro nō genuerit. **V**ir-
gines eius squalide: et ipa oppressa a
mancudine. **H**e **F**adi sunt hostes ei
in capite: et infamia ei locupletan sūt:
quia dñs locutus est sup eā: pro mul-
titudine iniquitatu eius. **P**aruli ei
dudi sunt in captiuitatem: dñe facie
tribulatio. **Uau** **E**t regressus ē a filia
sron omnis decore ei. **F**adi sūt pri-
ncipes eius uelut acies non inueni-
tes pasua: et abierunt absq; locu-
dine ante faciem subsecutus. **Sai** **R**e-
cordata est iherusalem dicit afflictio
sue: et iherusalem omnia desideria
bilu suoru: que habuerat a diebus an-
tiquis: cum cadret ipso eius in manu
hostili: et non esset auxiliator. **U**erū
tū hostes: et desierit sabba ei. **Heth**
Peccati peccauit iherusalem: propterea
inhabilis facta est. **O**mnes qui glo-
rificabāt eam sperauerūt illā: quia uide-
runt ignominia ei. **Q**ua aut genitrix:
et cōuersa uertorū. **Teth** **B**ordes
eius in pedibus eius: nec recordata est
finis sui. **D**eposita est uehementer: nō
habens consolatorē. **V**ide domine
afflictio me: quoniam cecidit est mi-
nimo. **Ioch** **M**anū suā misit hostis
ad omnia desiderabilia eius: quia ui-
dit genos ingratas sanctuarū suū:
de quibus perpreas ne intraret in ecclē-
siam suā. **Laph** **O**mnia ipso eius
genitrix: et querens panem. **D**ecurrit
preciosa queq; pro cibo: ad resollādā
animā. **V**ide homine et cōsidera: quā
fada sum uisio. **Iamech** **D**uos omnes
qui manserunt per uiam adruerit et ui-
derit: si est dolor sicut dolor ue. **Q**uo-
niā uindictam uir ut locor est dñs:

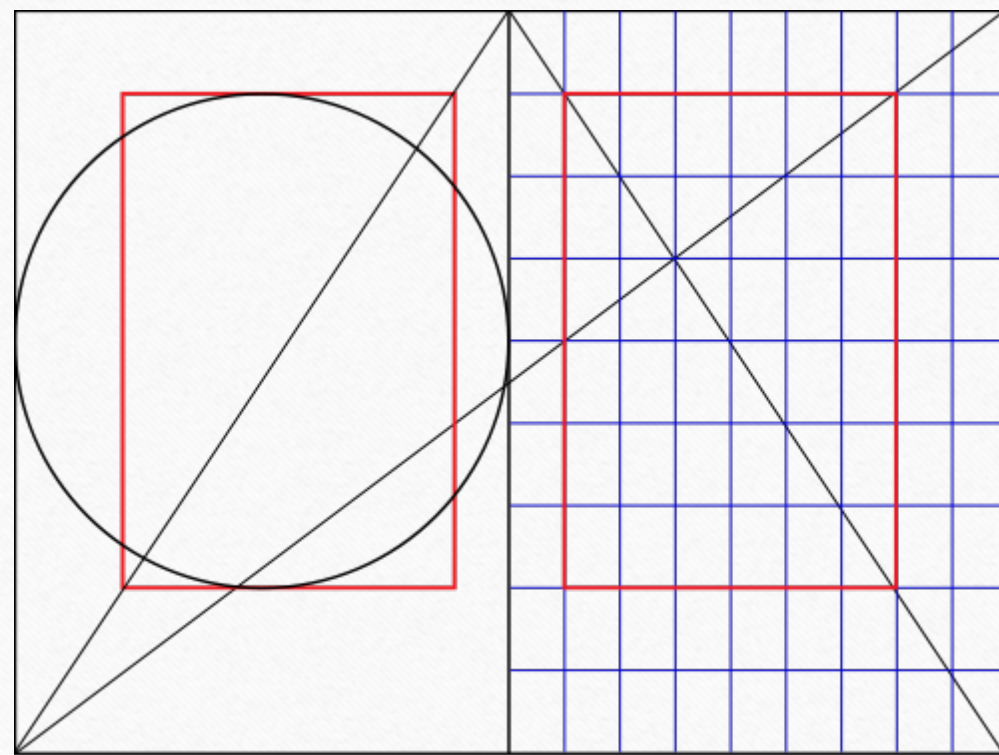
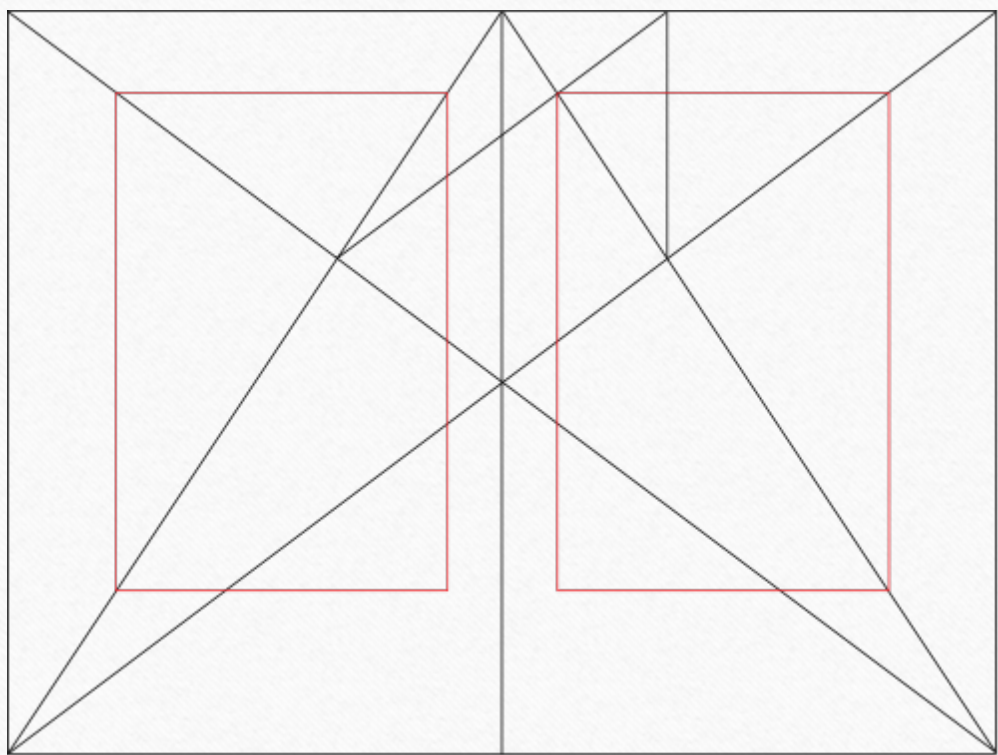

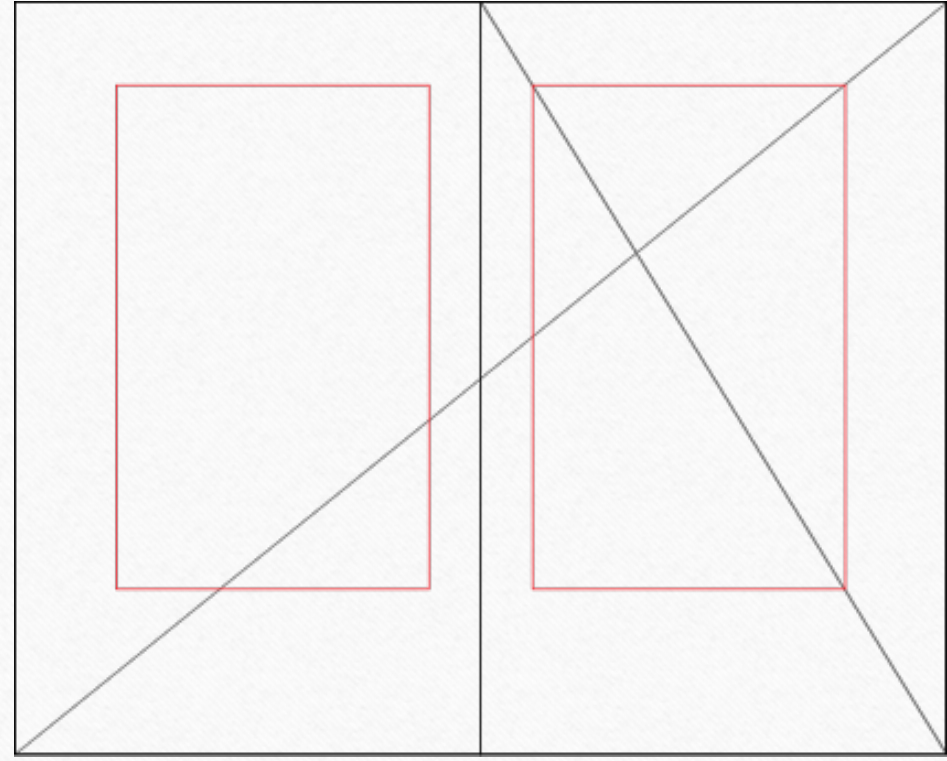
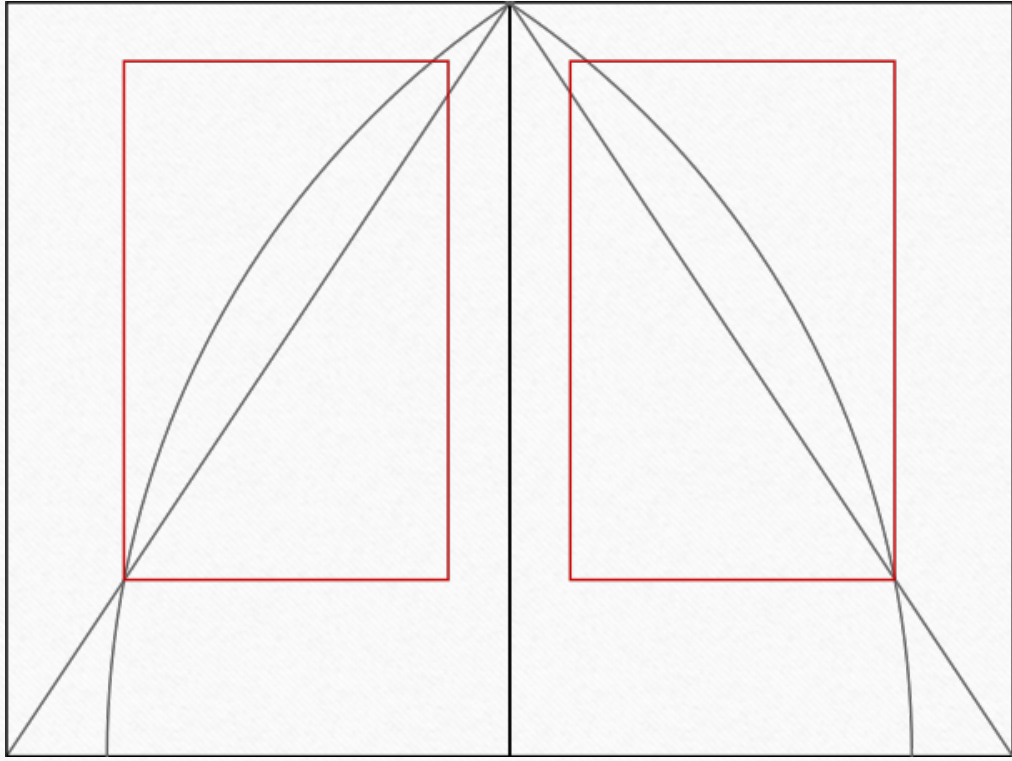

1 : 1.618 (approx!)



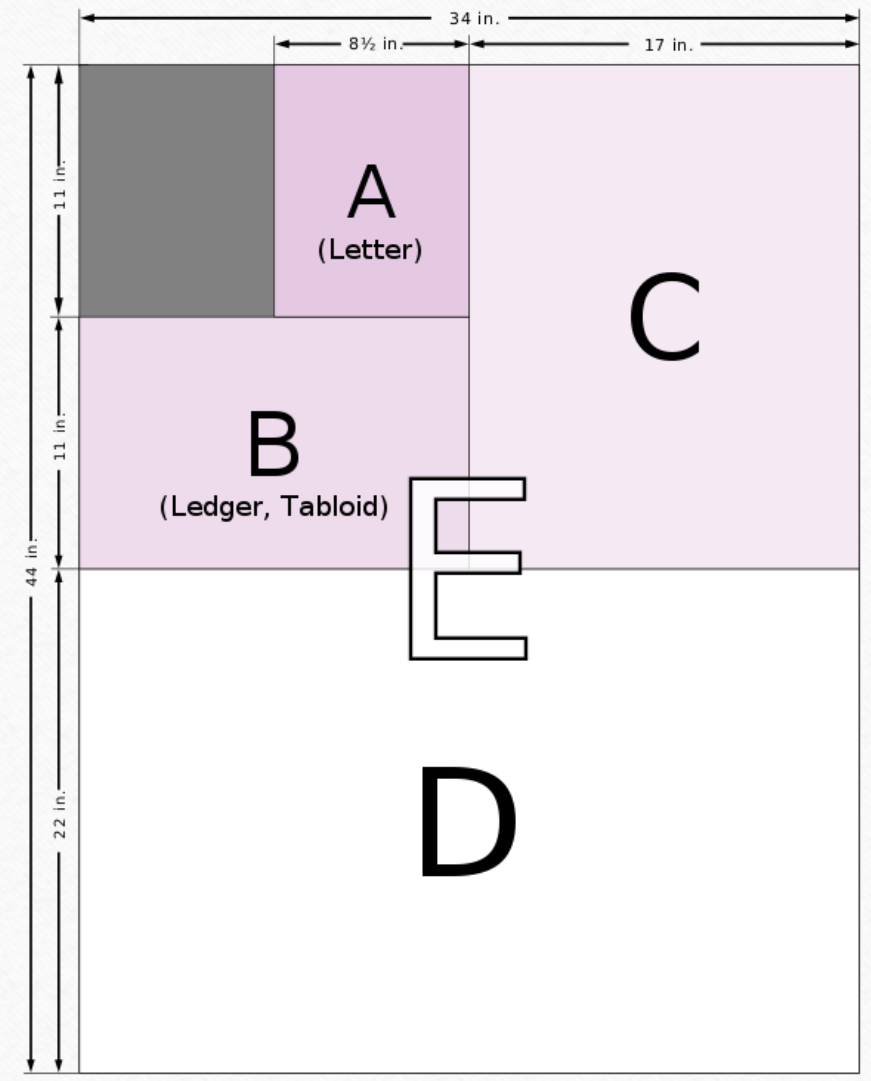
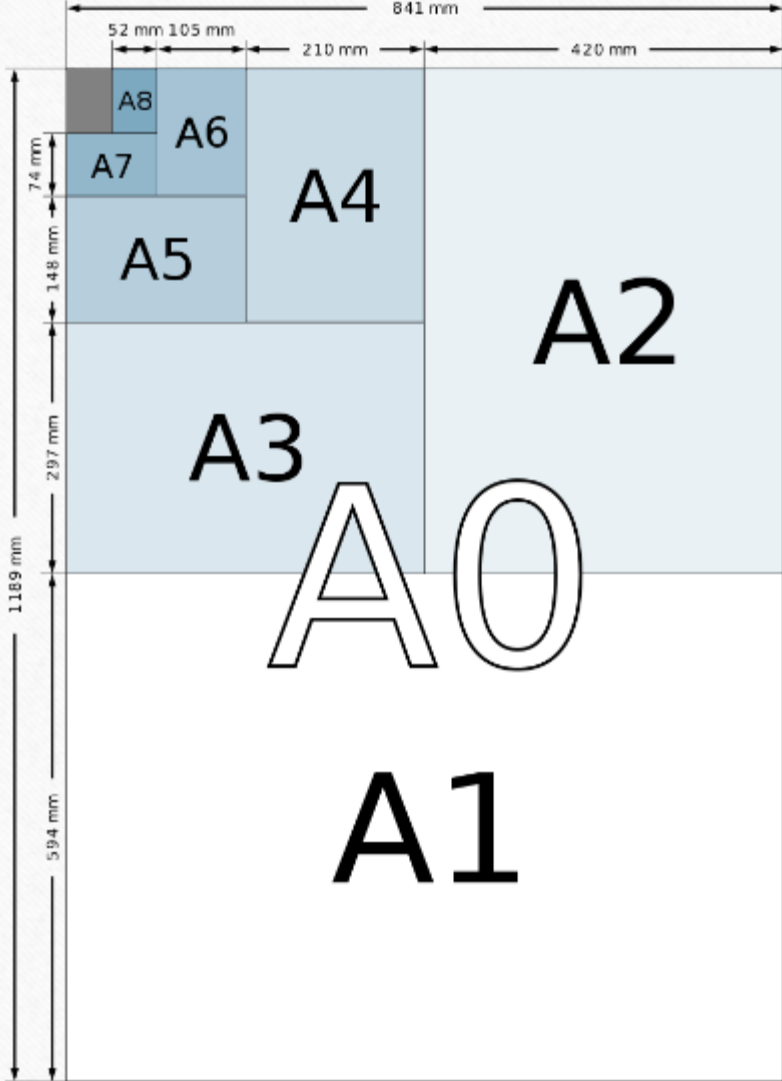

Maquetado

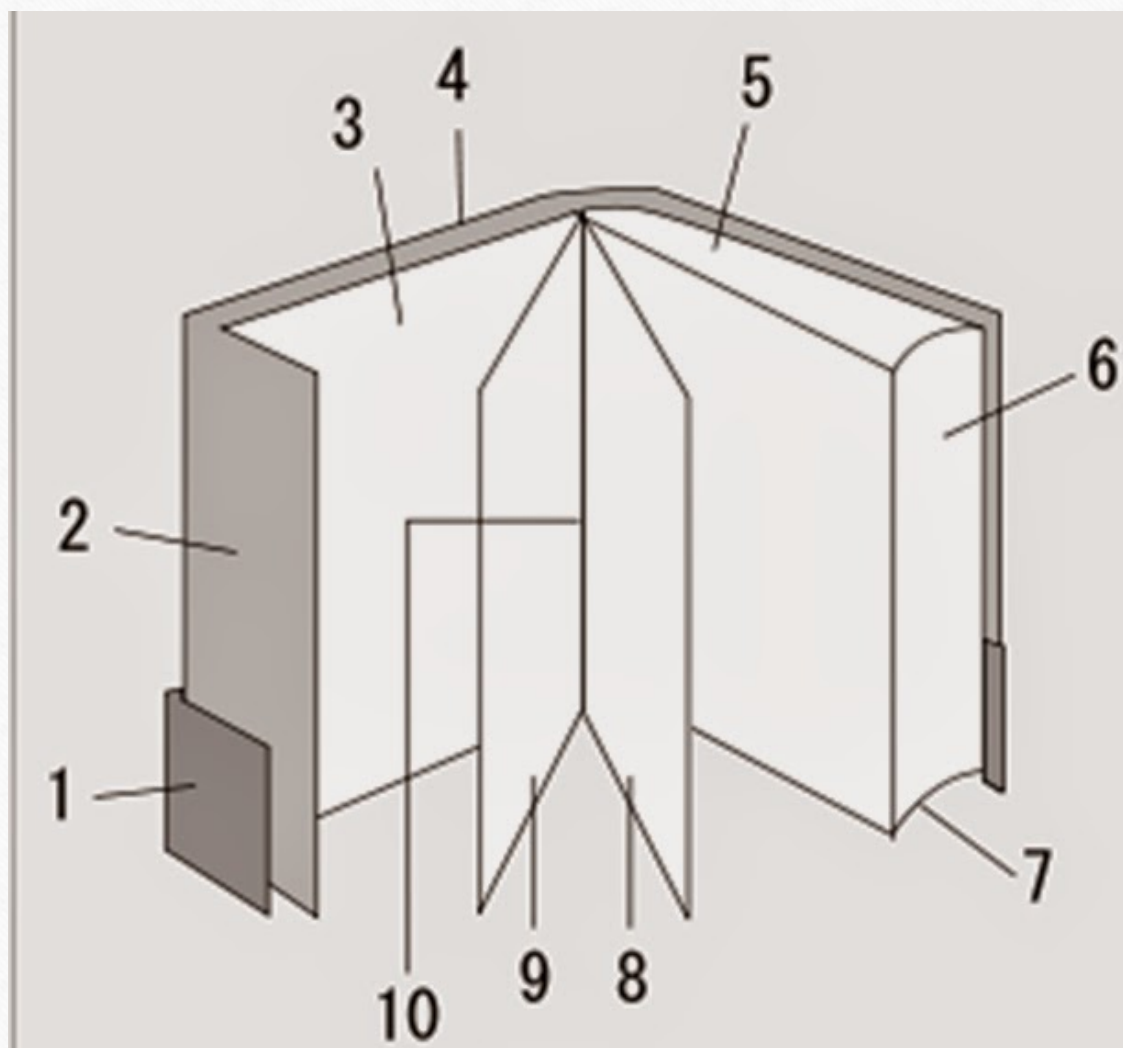

Esquema del diseño de un libro común.

- 1 Faja**
- 2 Solapa**
- 3 Guarda anterior**
- 4 Cubierta**
- 5 Borde superior**
- 6 Borde frontal**
- 7 Borde inferior**
- 8 Página derecha, recto**
- 9 Página izquierda, verso**
- 10 Lomo.**

Picture Book Thumbnail Template - 40 page Self Ended

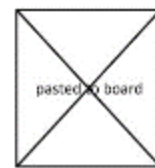

1

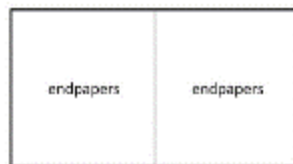

2

3



4

5



6

7



8

9



10

11

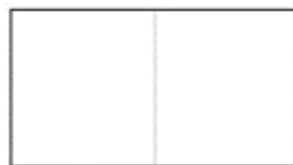

12

13



14

15



16

17



18

19

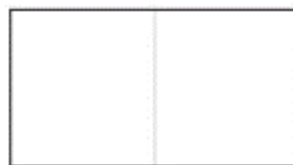

20

21

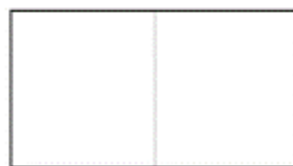

22

23



24

25



26

27



28

29

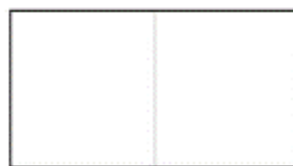

30

31

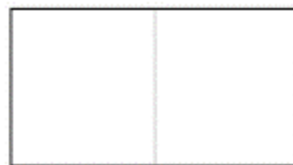

32

33



34

35



36

37

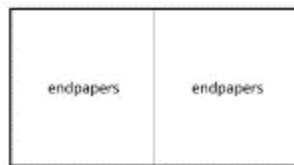

38

39

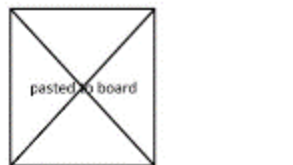

40

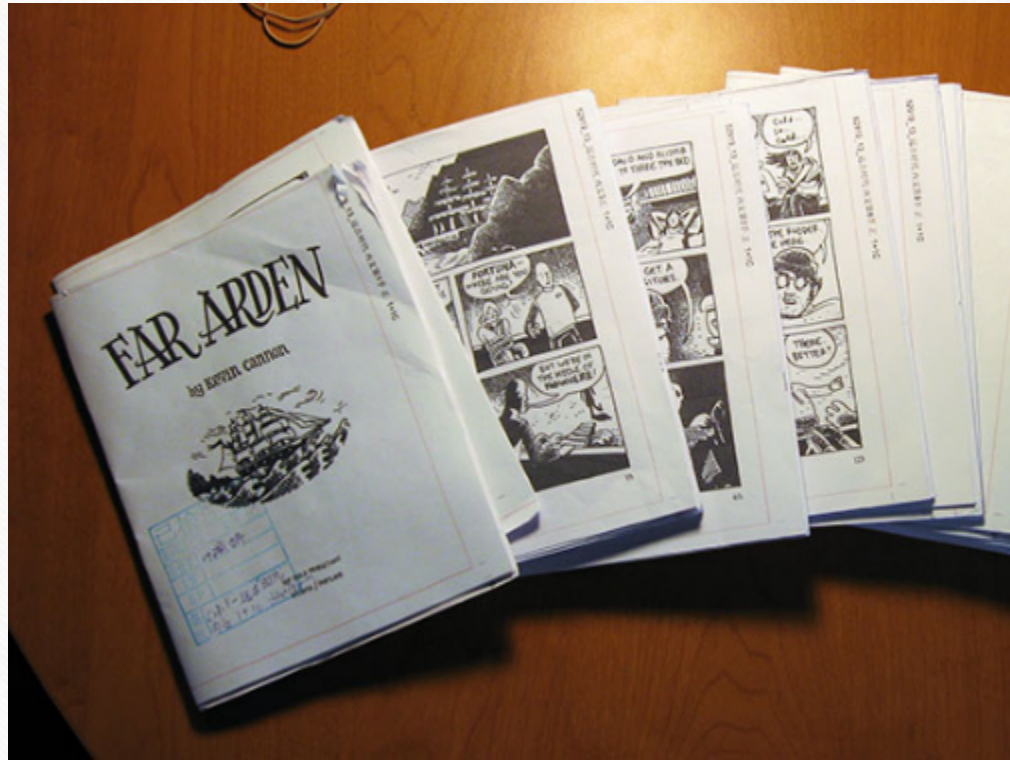

2

1.5

2

1

3

Lorem ipsum dolor sit amet, consectetur adipiscing elit. Maecenas porta, felis vitae aliquet laoreet, massa turpis facilisis risus, quis faucibus sapien odio nec felis. Nam faucibus, mi id tincidunt bibendum, quam ipsum venenatis enim, vitae dictum justo est sit amet est. Ut aliquet, neque vitae porttitor laoreet, dolor ligula pretium quam, sed porta justo diam eu nisl. Etiam lacinia, neque congue pretium auctor, felis velit convallis erat, vitae semper neque eros id orci. Phasellus porttitor dui at elit viverra consequat. Sed at nisi sed nisi tempus ultricies. Phasellus eleifend nunc at mi. Sed mi pede, faucibus sodales, auctor in, luctus sit amet, ante. Duis eu felis. Suspendisse elementum. Quisque risus mi, sollicitudin et, varius et, iaculis a, tellus. Sed turpis. Phasellus suscipit commodo tortor. Proin tempus diam sed nulla. Phasellus lobortis eros semper risus. Aliquam nunc odio, interdum vel, imperdiet venenatis ac, turpis. Nam quam metus, semper

3

2

Lorem ipsum dolor sit amet, consectetur adipiscing elit. Maecenas porta, felis vitae aliquet laoreet, massa turpis facilisis risus, quis faucibus sapien odio nec felis. Nam faucibus, mi id tincidunt bibendum, quam ipsum venenatis enim, vitae dictum justo est sit amet est. Ut aliquet, neque vitae porttitor laoreet, dolor ligula pretium quam, sed porta justo diam eu nisl. Etiam lacinia, neque congue pretium auctor, felis velit convallis erat, vitae semper neque eros id orci. Phasellus porttitor dui at elit viverra consequat. Sed at nisi sed nisi tempus ultricies. Phasellus eleifend nunc at mi. Sed mi pede, faucibus sodales, auctor in, luctus sit amet, ante. Duis eu felis. Suspendisse elementum. Quisque risus mi, sollicitudin et, varius et, iaculis a, tellus. Sed turpis. Phasellus suscipit commodo tortor. Proin tempus diam sed nulla. Phasellus lobortis eros semper risus. Aliquam nunc odio, interdum vel, imperdiet venenatis ac, turpis. Nam quam metus, semper

GLOBAL LOCATIONS

OPERATIONAL INFORMATION

He did not know where he was. Presumably he was in the Ministry of Love, but there was no way of making certain. He was in a high-ceilinged windowless cell with walls of glittering white porcelain. Concentrated lamps flooded it with cold light, and there was a low, steady humming sound which he supposed had something to do with the air supply. A bench, or shelf, just wide enough to sit on ran round the wall, broken only by the door and, at the end opposite the door, a lavatory pan with no wooden seat. There were four telescreens, one in each wall.

There was a dull aching in his body. It had been there ever since they had bundled him into the closed van and driven him away. But he was also hungry, with a growling, unwholesome kind of hunger. It might be twenty-four hours since he had eaten, it might be thirty-six. He still did not know, probably never would know, whether it had been morning or evening when they arrested him. Since he was arrested he had not been fed.

'Beg pardon, dearie,' she said. 'I wouldn't 'a sat on you, only the buggers put me there. They done 'ow to treat a lady, do they?' She patted, patted her breast, and belched. 'Pardon,' she said, 'I ain't meself, quite.'

She leaned forward and vomited copiously on the floor.

'Thass better,' she said, leaning back with closed eyes. 'Never keep it down, thass what I say. Get it up while it's fresh on your stomach, like.'

She revived, turned to have another look at Winton and seemed immediately to take a fancy to him. She put a vast arm round his shoulder and drew him towards her, breathing beer and vomit into his face.



A strident squeal of pipes, a rattle like castanets and the hoarse thump of drums.

World's wing, *pinacles*, is an organ of propulsion and not of manipulation. It should therefore be regarded as a leg. The distinguishing mark of man is the frog, the instrument with which he does all his mischief.

Now it was one thing that the animals were completely certain of, it was that they did not want Jones back. When it was put to them in this light, they had no more to say. The importance of keeping the pigs in good health was all too obvious.

- 1 Whatever goes on two legs is an enemy.
- 2 Whatever goes on four legs, or has wings, is a friend.
- 3 No animal shall wear clothes.
- 4 No animal shall sleep in a bed with sheets.
- 5 No animal shall drink alcohol to excess.
- 6 No animal shall kill any other animal without cause.
- 7 All animals are equal, but some animals are more equal than others.

I saw that it was an etiquette, like not wearing a white tie with a dinner-jacket, and shaved off my moustache. Afterwards I found out the explanation of the custom, which in this wretched world of ours is not to wear moustaches, and to show their superiority they decree that waiters shall not wear them either; and the cooks wear their moustaches to show their contempt for the waiters.

He was going to shave—the second time that day—and he did not want Ko Sla to see him take shaving things into the bathroom. It was several years since he had shaved twice in one day. What providential luck that he had sent for that one tie only last week, he thought. He dressed himself very carefully, and spent nearly a quarter of an hour in brushing his hair, which was stiff and would never lie down.

Almost the next moment, as it seemed, he was walking with Elizabeth down the bazaar road. He had found her alone in the Club 'Library', and with a sudden burst of courage asked her to come out with him; and she had come with a readiness that surprised him, not even stopping to say anything to her uncle and aunt. He had lived so long in Burma, he had forgotten English ways. At this moment the music burst out with a fearful pandemonium—a strident squeal of pipes, a rattle like castanets and the hoarse thump of drums, above which a man's voice was brassily squalling.

FORWARD LOOKING STATEMENTS

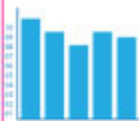

At this moment the music burst out with a fearful pandemonium.

BURMA

Get it up while it's fresh on your stomach.

①

MISSION STATEMENT

The Museum of Gender will serve as a vital platform to actively engage the public in the critical examination of gender in contemporary society. Sparking discourse that starts within and continues outside the walls of the museum, the Museum of Gender is both an open forum for live public programming and a comprehensive repository for the exploration of gender through contemporary and historical art and archives.

MUSEUM OF GENDER

②

LOCATION

The Museum of Gender will be located in a renovated fire house on 1522 Bush Street, San Francisco, CA. It looks to engage with the rich culture and diversity, as well as the current political discourse in gender rights.

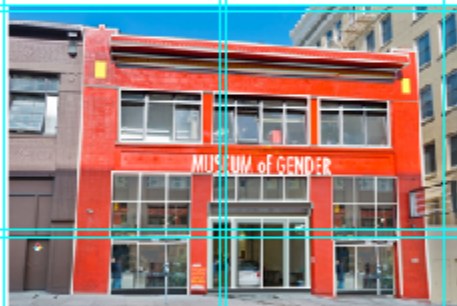

MUSEUM OF GENDER

Grid Systems



A grid activates the entire surface of a project by making all of it available for active elements.

A grid is a network of lines that structure the placement of elements and create relationships between them. A grid divides a design space into vertical and horizontal divisions. The grid is a bridge between a design rationale and the beginning of implementation for each project, converting a concept into a structured space. It is an exceptional tool for composing, arranging and organizing every kind of visual element. The grid usually works invisibly in the background, but it can become an active, visible element as well. Designers use grids in a variety of ways. They can be very disciplined about adhering to their grid structure from the beginning of a project, or use them as a starting point for composition and order.

Grid systems create a formal composition in comparison to more casual compositional approaches

like transitional or random structures. Grids are often used in publication and web design because they introduce consistency and guide hierarchy. Consistent margins and columns create an underlying structure that unifies the multiple pages of a document or website and makes the layout process more efficient.

The plan for the grid comes from the content and concept of the design project. The objective in creating a grid is to set-up the relationships between elements in a way that stays true to the concept. For instance, if your publication is a book of poetry the grid must have generous amounts of negative space and generous leading. If, on the other hand, your publication is a daily newspaper, the spacing relationships cannot be so generous, and have to clearly show which article relates

Grid Systems

to which image. Hierarchy of information must be very clear as well and should reveal which news item is most important and which is least important. A well-made grid will naturally allow the designer a generous scope of variation in image style, text size and variation. Often a grid that is complex allows for some freedom where the designer can introduce a new element or effect.

A grid activates the entire surface of a project by making all of it available for active elements. It helps create both stable symmetrical

and dynamic asymmetrical compositions. By breaking down space into smaller units, grids encourage designers to leave some areas open rather than filling up the whole page.

A single column grid is an excellent approach if the content a designer is working with is formatted in a simple manner. Content that is appropriate for a single column grid would consist of a main text for the text block, a few levels of display type, possibly images and finally page numbers. The main column of this style of grid must sit properly on the page by

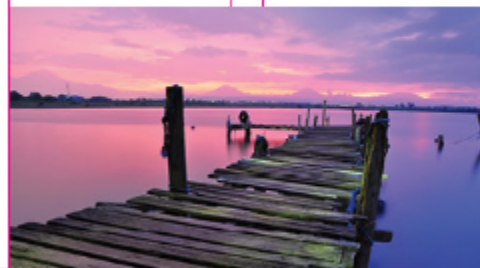

being held in place by the negative space that surrounds it. Determining the right amount of negative space on the top, bottom and sides is usually done by contemplating the facing pages together as a spread. In books and magazines the two-page spread, not the individual page, is the main unit of design. The designer determines the right amount of negative space on the top and bottom, gutter (inside margin) and outside edge. The spread is often symmetrical and the pages mirror one another.

The main column of this style of grid must sit properly on the page by being held in place by the negative space that surrounds it.

Las denuncias del 2012 fueron tabuladas de la siguiente manera: 36 500 por violencia intrafamiliar, 8500 por negligencia, 3500 por maltrato físico, 711 por abuso sexual, 100 por explotación laboral, y 90 por explotación sexual (Barrantes, 2013).

2. PERSONAS ADULTAS MAYORES

Para nadie es un secreto que en nuestro país se dan conductas abusivas hacia las personas adultas mayores y que, por lo tanto, esta práctica es una violación a los derechos humanos.

Esta situación de violencia y maltrato se da constantemente en nuestra vida cotidiana, a saber:

- En el transporte público, por parte de los choferes de autobús, que muchas veces no hacen la parada a las personas adultas mayores, o bien no les entregan su cédula de identidad.
- Las pésimas condiciones de los autobuses, que no cuentan con sitios adecuados para ser usados por estas personas; si los tienen, no verifica de que no sean ocupados por personas más jóvenes.
- Las paradas de los buses no cuentan con una construcción adecuada, al igual que las aceras que son verdaderas trampas para sufrir una caída. No se cuenta con infraestructura con adaptaciones arquitectónicas, para que el adulto mayor pueda caminar seguro sin sufrir accidentes.
- Existen problemas para que los adultos mayores puedan acceder a edificios, ya que, pese a la ley, las rampas de acceso más parecen pistas de patinaje pues su construcción o es demasiado inclinada, o bien es irregular, además que a veces buscan el lugar más lejos del edificio para construirla.
- En ocasiones, la misma vivienda del adulto mayor se convierte en un lugar peligroso e inseguro porque son espacios llenos de gradas, o segundos pisos, o estos pisos son de material que resbala, etc.

Lo más preocupante es que el adulto mayor es maltratado y abusado por su propia familia o por quienes tienen a cargo su cuidado, también se tienen denuncias de que en algunos hogares para adultos mayores el personal a cargo los maltrata.

Existe, en suma, una ausencia de compromiso por parte de la comunidad y de programas educativos para crear la cultura del respeto y la protección al adulto mayor.

Ante esta situación, el país mostró un cambio importante en el reconocimiento de los derechos y beneficios de las personas mayores con la aprobación de la Ley N° 7935, Ley Integral para la Persona Adulta Mayor, publicada en noviembre de 1999.



Consejo Nacional de la Persona Adulta Mayor (CONAPAM)

Puede consultar documentación, investigación y legislación en torno al tema del adulto mayor por medio del siguiente código QR:



Esta ley creó Consejo Nacional de la Persona Adulta Mayor (CONAPAM), cuya misión, lo ubica como rector técnico en materia de envejecimiento y vejez, formulando, coordinando, implementando y evaluando políticas, planes y programas por medio de la articulación interinstitucional para mejorar la calidad de vida de la población adulta mayor, desde un enfoque de derechos, con perspectiva de género y solidaridad intergeneracional. Lo anterior con el fin de garantizar el mejoramiento en la calidad de vida de las personas adultas mayores, creando las condiciones y oportunidades para que tengan una vida plena y digna:

Mediante los proyectos, programas y servicios institucionales, se realizan esfuerzos constantes y decididos para asistir y atender de manera inmediata a este grupo de la población. Asimismo se trabaja en diferentes iniciativas de promoción y prevención necesarias para erradicar toda forma de violencia hacia las personas adultas mayores.

El CONAPAM en coordinación con instituciones públicas y privadas ejecuta e impulsa el fortalecimiento de los mecanismos de detección y atención a la violencia intrafamiliar, el abuso y el maltrato a las personas adultas mayores en todo el país con el fin de proteger y fomentar los derechos referidos en la Ley Integral para la Persona Adulta Mayor y en el ordenamiento jurídico en general (CONAPAM, s. f.).

Pese a que existe una Ley de la Persona Adulta Mayor, a que se organizan campañas de concientización sobre el trato a las personas adultas mayores, la existencia de un consejo rector para la política institucional sobre el trato y prioridades para este grupo etario como lo es el CONAPAM, estadísticamente el abuso y el maltrato a nuestros adultos mayores va en aumento.

Como ilustración, presentamos la siguiente muestra de lo grave del problema de la violencia contra el adulto mayor en Costa Rica (Ver Cuadro 2 y Figura 2):

Tipo de maltrato	Total	Mujeres	Hombres
Negligencia	182	64	118
Abandono	186	112	74
Psicológico	156	52	104
Patrimonial	102	42	60
Físico	54	19	35
Sexual	0	0	0
TOTAL	680	289	391

Fernández y Robles, 2008: 198

Las denuncias del 2012 fueron tabuladas de la siguiente manera: 36 500 por violencia intrafamiliar, 8500 por negligencia, 3500 por maltrato físico, 711 por abuso sexual, 100 por explotación laboral, y 90 por explotación sexual (Barrantes, 2013).

2. PERSONAS ADULTAS MAYORES

Para nadie es un secreto que en nuestro país se dan conductas abusivas hacia las personas adultas mayores y que, por lo tanto, esta práctica es una violación a los derechos humanos.

Esta situación de violencia y maltrato se da constantemente en nuestra vida cotidiana, a saber:

- En el transporte público, por parte de los choferes de autobús, que muchas veces no hacen la parada a las personas adultas mayores, o bien no les entregan su cédula de identidad.
- Las pésimas condiciones de los autobuses, que no cuentan con sitios adecuados para ser usados por estas personas; si los tienen, no verifica de que no sean ocupados por personas más jóvenes.
- Las paradas de los buses no cuentan con una construcción adecuada, al igual que las aceras que son verdaderas trampas para sufrir una caída. No se cuenta con infraestructura con adaptaciones arquitectónicas, para que el adulto mayor pueda caminar seguro sin sufrir accidentes.
- Existen problemas para que los adultos mayores puedan acceder a edificios, ya que, pese a la ley, las rampas de acceso más parecen pistas de patinaje pues su construcción o es demasiado inclinada, o bien es irregular, además que a veces buscan el lugar más lejos del edificio para construirla.
- En ocasiones, la misma vivienda del adulto mayor se convierte en un lugar peligroso e inseguro porque son espacios llenos de gradas, o segundos pisos, o estos pisos son de material que resbala, etc.

Lo más preocupante es que el adulto mayor es maltratado y abusado por su propia familia o por quienes tienen a cargo su cuidado, también se tienen denuncias de que en algunos hogares para adultos mayores el personal a cargo los maltrata.

Existe, en suma, una ausencia de compromiso por parte de la comunidad y de programas educativos para crear la cultura del respeto y la protección al adulto mayor.

Ante esta situación, el país mostró un cambio importante en el reconocimiento de los derechos y beneficios de las personas mayores con la aprobación de la Ley N° 7935, Ley Integral para la Persona Adulta Mayor, publicada en noviembre de 1999.

Esta ley creó Consejo Nacional de la Persona Adulta Mayor (CONAPAM), cuya misión, lo ubica como rector técnico en materia de envejecimiento y vejez, formulando, coordinando, implementando y evaluando políticas, planes y programas por medio de la articulación interinstitucional para mejorar la calidad de vida de la población adulta mayor, desde un enfoque de derechos, con perspectiva de género y solidaridad intergeneracional. Lo anterior con el fin de garantizar el mejoramiento en la calidad de vida de las personas adultas mayores, creando las condiciones y oportunidades para que tengan una vida plena y digna:

Mediante los proyectos, programas y servicios institucionales, se realizan esfuerzos constantes y decididos para asistir y atender de manera inmediata a este grupo de la población. Asimismo se trabaja en diferentes iniciativas de promoción y prevención necesarias para erradicar toda forma de violencia hacia las personas adultas mayores.

El CONAPAM en coordinación con instituciones públicas y privadas ejecuta e impulsa el fortalecimiento de los mecanismos de detección y atención a la violencia intrafamiliar, el abuso y el maltrato a las personas adultas mayores en todo el país con el fin de proteger y fomentar los derechos referidos en la Ley Integral para la Persona Adulta Mayor y en el ordenamiento jurídico en general (CONAPAM, s. f.).

Pese a que existe una Ley de la Persona Adulta Mayor, a que se organizan campañas de concientización sobre el trato a las personas adultas mayores, la existencia de un consejo rector para la política institucional sobre el trato y prioridades para este grupo etario como lo es el CONAPAM, estadísticamente el abuso y el maltrato a nuestros adultos mayores va en aumento.

Como ilustración, presentamos la siguiente muestra de lo grave del problema de la violencia contra el adulto mayor en Costa Rica (Ver Cuadro 2 y Figura 2):

Cuadro 2 Hospital Nacional de Geriatría y Gerontología Dr. Raúl Blanco Cervantes: Casos de maltrato atendidos, según tipo de maltrato, por sexo (2006)			
Tipo de maltrato	Total	Mujeres	Hombres
Negligencia	182	64	118
Abandono	186	112	74
Psicológico	156	52	104
Patrimonial	102	42	60
Físico	54	19	35
Sexual	0	0	0
TOTAL	680	289	391

Fernández y Robles, 2008: 198

Consejo Nacional de la Persona Adulta Mayor (CONAPAM)

Puede consultar documentación, investigación y legislación en torno al tema del adulto mayor por medio del siguiente código QR:



En general, los traficantes son grupos de crimen organizado y operan como redes criminales, valga la redundancia, bien organizadas. Los migrantes que los utilizan cuentan con un viaje desde su lugar de origen, y se desplazan dentro de varios países de la región.



La explotación sexual en la vida cotidiana

Existen varias formas de promocionar la explotación sexual, utilizando diferentes medios de comunicación:

- «Agentes» dedicados al turismo sexual.
- Servicio de acompañantes.
- Servicios de chat (o de llamadas) de contenido sexual.
- Mediante el anuncio de masajes de contenido erótico.
- Promocionando eventos de bailes eróticos (bailarinas eróticas, «maripepinos» [bailarines masculinos], baile del tubo, etc.).



Fig. 10. Rutas de tráfico ilícito de migrantes (Fuente: OJ, 2013).

Finalmente, leamos el siguiente fragmento de un documento preparado por la Oficina de las Naciones Unidas contra la Droga y el Delito (in. UNODC) sobre las dimensiones mundiales que ha alcanzado esta problemática:

Tráfico ilícito de migrantes: la dura búsqueda de una vida mejor (fragmento)

El tráfico ilícito de migrantes es verdaderamente una preocupación global, pues afecta a un gran número de países del mundo que son puntos de origen, tránsito o destino. Los delincuentes lucran con el tráfico ilícito de migrantes a través de fronteras y entre continentes. Es tarea compleja evaluar la dimensión real de este delito, debido a su naturaleza clandestina y a la dificultad para determinar cuándo la migración irregular es facilitada por contrabandistas. Sin embargo, el gran número de migrantes dispuestos a correr riesgos en busca de una vida mejor, cuando no pueden emigrar por vías legales, brinda una provechosa oportunidad a los delincuentes para explotar su vulnerabilidad.

Los migrantes objeto de tráfico ilícito son vulnerables a la explotación y el abuso y sus vidas y seguridad muchas veces corren peligro: se pueden asfixiar en el interior de los contenedores, perecer en el desierto o ahogarse en el mar mientras son conducidos por contrabandistas que lucran con un tráfico en el que los migrantes se convierten en mercancías. Por tratarse de un delito clandestino, las cifras de valor en el plano mundial son difíciles de determinar con precisión. Sin embargo, sobre la base de datos de las principales rutas del tráfico ilícito: de África oriental, septentrional y occidental hacia Europa y de América del Sur hacia América del Norte, se estima que este delito genera anualmente alrededor de 6 750 millones de dólares de los Estados Unidos para los delincuentes que operan en estas regiones solamente. Sin embargo, esa cifra presumiblemente es mucho mayor en el plano mundial.

Transporte de personas con fines de lucro

Por tráfico ilícito o contrabando de migrantes se entiende la facilitación del cruce ilegal de fronteras o de la residencia ilegal con objeto de obtener un beneficio financiero u otro beneficio material. Este delito es perpetrado muchas veces por redes delictivas organizadas que aprovechan la oportunidad para obtener cuantiosos beneficios, con un bajo nivel de riesgo, en lo que consideran una actividad mercantil.

Los perfiles de los traficantes son muy variados. En esta actividad intervienen, en todo el mundo, delincuentes profesionales, algunos de ellos, pero no todos, especializados en el tráfico ilícito de personas. Si bien se observan diferencias según las regiones y las rutas de que se trate, hay pruebas de que existen grupos de pequeña escala y también grupos y redes más grandes y organizadas que se dedican al tráfico ilícito de migrantes en todo el mundo. También hay muchos traficantes que tienen actividades comerciales legítimas e intervienen en el tráfico ilícito de migrantes como transportistas u hoteleros oportunistas



Le recomendamos vehementemente leer el resto de este documento, el cual está disponible en la página de la UNODC, mediante el siguiente código QR:



Sobre los recursos y actividades de aprendizaje

Además del discurso central, en su función de libro de texto esta obra cuenta con una serie de recursos en la forma de **paratextos** complementarios cuyo principal objetivo es facilitar la comprensión, el aprendizaje y –en última instancia– la aplicación de los contenidos para fines de evaluación de los aprendizajes.

Por ello, y a fin de que se vaya familiarizando con los paratextos (y con la tónica general del libro, dicho sea de paso), antes de iniciar con la lectura del discurso principal le recomendamos realizar la actividad «de calentamiento» titulada **HABÍA UNA VEZ...**, la cual podrá encontrar en la página 5 (*ver secuencia recomendada*) del capítulo primero.

Entre estos paratextos podemos destacar las columnas auxiliares (ubicadas a la izquierda o a la derecha de la columna principal), en donde podrá encontrar estrategias para la enseñanza, por ejemplo, algunas dedicadas al **VOCABULARIO** que hemos considerado muy técnico o de uso muy específico y que por ende es mejor definir; otras buscan llamar la **ATENCIÓN** e invitan a profundizar en un tema en particular, realizar una relectura de un subapartado antes de continuar, o tratan de clarificar situaciones sobre las que se debe poner particular interés, pues es necesario considerarlas dentro de un contexto particular; y, finalmente, aquellas que contienen reseñas biobibliográficas sobre **PERSONAJES**, autores, obras o eventos citados en las diferentes secciones; se complementa, a su vez, con una **GALERÍA** de obras de diferentes artistas e ilustradores.

Otro tipo de estrategia que podrá identificar con claridad en la columna auxiliar son las actividades **EN LA RED** (como videos o bases de datos) que, a nuestro criterio, le ayudarán a complementar o profundizar en temas que, dada su naturaleza, si bien son necesarios conocer, escapan tanto a los alcances materiales de esta obra como al propósito general de un curso universitario.

[Eso sí: advertimos que, por la naturaleza siempre cambiante de la red, algunas enlaces pueden cambiar o desaparecer. Si tal fuera el caso, siempre es posible buscar nuevamente el recurso recomendado utilizando directamente los datos provistos en la columna «referencia»]

Para mayor facilidad de ubicación, estos últimos recursos también aparecen listados –junto con algunos otros más– en el apartado **RECURSOS RECOMENDADOS** al término de cada subtema. Di-



Había una vez...



Vocabulario



Atención



Personaje

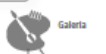

Galería



En la Red



Recursos recomendados

cho apartado se conforma así en una cuidada selección de enlaces y referencias didácticas que se pueden acceder (código QR o sitio web) y aprovechar para ampliar las perspectivas sobre cada tema y fortalecer el aprendizaje de los estudiantes en el aula o a distancia.

Finalmente, otros recursos con los que posiblemente está más familiarizado son las **LECTURAS**, que contienen información complementaria o alternativa al discurso principal y que, por razones de objetividad académica, es necesario mencionar; los **CUADROS**, que presentan grandes cantidades de información de una manera ordenada y sistematizada; y las **FIGURAS**, en donde tratamos de representar algunos procesos complejos de forma clara y sencilla.

Por otra parte, en lo que respecta a las **ACTIVIDADES** de aprendizaje, estas cumplen una doble función (siendo naturalmente la primera ayudarle a reforzar y comprobar sus aprendizajes por medio de la aplicación práctica de los contenidos expuestos).

En lo que respecta a su segunda función, si revisa nuevamente el cuadro «Distribución de objetivos y contenidos temáticos...» podrá notar cómo el objetivo general del tema quinto (Propuestas didácticas de literatura infantil) se encuentra repartido a lo largo de los ocho capítulos del libro. Y es que dicha transversalización, ya en la práctica, la podemos encontrar precisamente en las **CÁPSULAS DOCENTES** que hemos propuesto y que responden al enfoque más reciente sobre la Literatura Infantil y Juvenil que el Ministerio de Educación Pública (MEP) se ha preocupado por plasmar en el más actual – de 2013– programa de estudios de Español para I y II ciclos:

Para desarrollar la habilidad de comprensión de lectura, es deseable que cada estudiante adquiera, desde temprana edad, el gusto por leer y cuente con abundantes oportunidades para hacerlo. Desde esta perspectiva, la selección adecuada de las obras y el acceso de numerosos textos, aprender a utilizar las bibliotecas y los recursos propios de las TIC (Tecnologías de la información y la comunicación), constituyen elementos relevantes en el currículo.

Por otra parte, el modelaje del docente influye directamente en la motivación del estudiantado frente a la lectura. Cada docente que lee a sus estudiantes una obra que les interesa, que demuestra con sus comentarios y sus actos que es un lector activo, que destina tiempo a la lectura, que tiene sus preferencias y sus opiniones y que usa la lectura para diversos propósitos, encarna un modelo de lector involucrado y atractivo para el



Lectura



Actividad



Cápsula docente

pretendió reivindicar a la familia y al niño como pilares de la sociedad presente y futura.

Finalmente, el tercer gran cambio en el concepto de niñez ocurriría a partir del siglo XX; y, específicamente, en los años posteriores a la Segunda Guerra Mundial, cuando se combinaron la necesidad de reconstruir las economías de la posguerra, la nueva dinámica familiar de la mujer trabajadora y las nuevas corrientes psicopedagógicas propuestas por una generación de teóricos educativos más científicos que filósofos, como B. F. Skinner, Robert Gagné, Jerome Bruner, David Ausubel, Benjamin Spock y, especialmente, Jean Piaget. Entonces, surgió la noción del niño-consumidor.

8. El concepto de adolescencia es totalmente moderno y propio del siglo XX. Comenzó a tomar cada vez mayor relevancia social a partir de los trabajos del psicoanalista austriaco-estadounidense Erik Erikson, quien agregó tres etapas del desarrollo adicionales (y posteriormente una cuarta) a las cinco previamente enunciadas por Sigmund Freud. Desde entonces y hasta la fecha, es percibido como un lapso de transición y de preparación para la edad adulta.

Delimitar la adolescencia, empero, resulta problemático pues aunque en general se establece como el momento desde que comienza la pubertad hasta que legalmente se es un adulto, ambos indicadores –tanto el biológico como el social– dependen mucho del contexto.

CAPÍTULO TERCERO

Una tierra muy lejana...

FUENTES DE LA LITERATURA INFANTIL Y JUVENIL

SUMARIO

- Folclore
- Grandes clásicos
- Libros escritos especialmente para niños

SINOPSIS

En el presente capítulo, estudiaremos las tres principales fuentes de la literatura infantil y juvenil: el folclore, la literatura clásica, y los libros escritos especialmente para niños y jóvenes. Para cada una de estas fuentes, haremos una introducción teórica, una contextualización histórica y una valoración estética.



MENTOR COSTARRICENSE.

San José, Sábado 31 de Diciembre de 1842.

Relaciones exteriores.

CON sentimiento de todo buen Costarricense, se habían cortado con los demás Estados de la union, las que existian entre este i aquellos, antes del malhadado día 11 de Abril en que el tirano de Centro-américa, se apoderó del Pueblo de Costarrica. En efecto, el primer paso que dió fué prohibir la salida de los Correos, subscribiéndose la prohibicion de las personas que se dirijiesen á algun otro Estado del Centro. Ya se vé, así le convenia para que sus oscuras maquinaciones no fuesen trascendidas en los otros Estados; pero en vano se jactó este perverso de poner en juego todos los medios viles que le sugiriera su ambicion para llevar al cabo la sofada reconquista de la República, por que al fin, recibió el condigno castigo á que era acreedor, i despues de su desaparicion, han vuelto á entablarse las relaciones con los otros Estados, i por sus Gobiernos se procura organizar la República, como se deja ver por las comunicaciones que á continuacion se insertan, lo mismo que las contestaciones que ellas han merecido.

Estado de Guatemala—Secretaría del Supremo Gobierno—Señor Secretario general del Supremo Gobierno del Estado de Costarrica.—Guatemala Noviembre 4 de 1842.—Por el correo de la semana pasada tube el honor de dirigir á ese Ministerio, por orden de este Gobierno, copias autorizadas de los tratados celebrados el 7 i 19 del pasado por los comisionados de este i de los Gobiernos del Salvador, Honduras i Nicaragua, invitando al de ese Estado á aprobar dichos tratados, i á entrar por este medio en el lazo de union establecido para conservar sus

(*) Se vende adelantadamente á uno. Partida en la Biblioteca del Estado i en las Administraciones de ciertos de los Pueblos al precio de tres reales el tomo, que queda ya muy agotado. En los mismos puntos se venden los tomos sueltos al precio de un real el folio.

derechos, i atender á su seguridad interior i exterior, en tanto que se logra la organizacion de una autoridad que con la representacion de todos los Estados, pueda atender á estos importantes objetos i mantener las relaciones exteriores.—Ahora, á nombre de este Gobierno, animado siempre del mejor deseo de estrechar sus relaciones con todos los Estados Centro-americanos, tengo la honra de extirar al de ese Estado, para que, si lo tubiere á bien, se sirva nombrar un Comisionado que permanezca cerca de este Gobierno, autorizándole como lo estan los de los otros Estados para entrar en cualquier convenio ó tratado que puede exigir la necesidad, ó que redunde en provecho comun de todos los Estados, reservándose, como es debida, la facultad de ratificarlo.—Esta medida, aun cuando no llegase el caso de efectuar ningun convenio, nunca podría perjudicar, i si podría servir de mucho en circunstancias extraordinarias, i que no es posible prever con anticipacion.—Como aquí recibe algunos hijos de ese Estado, i otras personas de quienes ese Gobierno puede tener entera confianza, seria mas oportuno que escogiese alguno de ellos para conferirle la comision, ahorrando de esta suerte demoras de tiempo i gastos, en circunstancias de escasez de recursos, como hai en todo el país.—Sérvase U. Sr. Ministro, aceptar el aprecio, i consideracion con que me suscribo de U. atento seguro servidor—*J. J. de Aguirre.*

MINISTERIO GENERAL DEL SUPREMO GOBIERNO DEL ESTADO DE COSTARRICA.

N 23

Casa de Gobierno. San José Diciembre 2 de 1842.

Al Señor Ministro de Relaciones del Supremo Gobierno del Estado de Guatemala. Puso en conocimiento del Gele

EF

EL FINANCIERO



AÑO 22 N.º 1326 17 DE ABRIL • 2 DE ASES 1 DE 1 2017 www.elfinanciero.com

€1.500

¿Por qué hacer filas



en los bancos en plena

Entidades ya permiten trámites básicos como transferencias y pago de servicios, pero aún no es posible solicitar créditos, comprar seguros o afiliarse a cargos automáticos



era digital?



PREMIERABANK
TE INVITA
A SU AFTER OFFICE

Este martes 20 de marzo disfruta de bebidas y tapas GRATIS* para la compra de la tarjeta de crédito Premier MasterCard Black, tarjeta de Banco Premier. Acompáñanos de 100 p.m a 5:00 p.m en Santo, Avenida Escazú. Hair Party disponible. Reservas al (504) 2316-822 o al correo premierblack@premierbank.com. *Válido según programa de promoción. Ver reglamento en <http://www.premierbank.com/reglamento>



Mercado cambiario
Central frena volatilidad del dólar

Vendió \$176 millones en el primer trimestre, 14 veces más que en el 2016 **FINANZAS 23**

Mercado laboral
Aprenda a alcanzar ese puesto anhelado

Expertos dan claves para triunfar si piensas cambiar de empleo **GERENCIA 20**

Convención
Aspirantes del PLN eluden brasa fiscal

Los cuatro precandidatos evitan profundizar en soluciones **ECONOMÍA 27**

28 DAYS LATER

Arrdvarq Cafe

Acens

AeroMatics

AEROMATICS DISPLAY

Aharoni

Airstream

Alison

Andalus

Angsana New

Antrofax

Apajarita

Arabic Transparent

Arabic Typesetting

Architects Daughter

Arial

Arial Baltic

Arial Black

Arial CE

Arial CYR

Arial Greek

Arial Narrow

Arial TUR

Arial Unicode MS

Arizona

ArtBrush

Aurulent Sans

BN Deep Blue

BN Elements

BBScript

BADABOOM BB

Ballpark

Basic Light ltd

Batang

BatangChe

BEBAS NUE

Bevan

biergarten

biergarten condensed

biergarten shadow

BlaxSlabXXL

Book Antiqua

Bookman Old Style

BOSTON TRAFFIC

Bradley Hand ITC

Brave New Era G98

Browalia New

Browalia UPC

CPMono v07 Black

CP Moo v07 Bold

CPMono v07 ExtraLight

CPMono v07 Light

CPMono v07 Plain

Calibri

CALIGULA DODGY

Cambria

CANARSIE SLAB JL

Candara

CARBON BLOCK

Carousel

Charrington

Century

Century Gothic

Challenge Contour

CHEAPSKATE FILL

CHEAPSKATE OUTLINE

Chrispy

ChunkFive Roman

CLUTCHEE

Coda

Combustion I BRF

Combustion II BRF

Combustion Plain BRF

Combustion Tall BRF

Combustion Wide BRF

Comic Sans Ms

COMMANDO

Consolas

Constantia

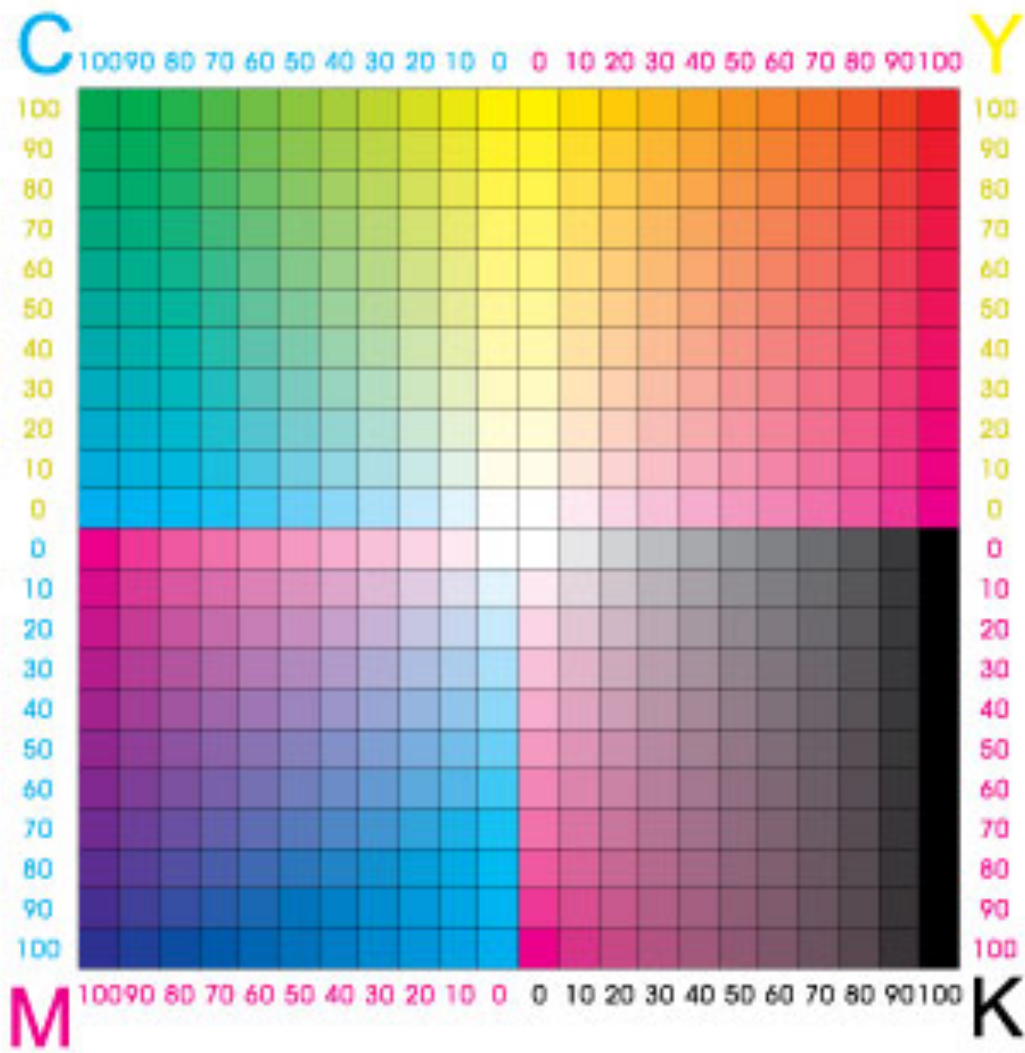





www.uned.cr/qr/3BEval



40 aniversario
Programa de Producción
de Material Didáctico Escrito